

Cinta magnética MBR200

Incremental, cinta magnética flexível com pólos de 2mm

Características

- Ponto de referência, opcional
- Montagem fácil em qualquer peça desejada

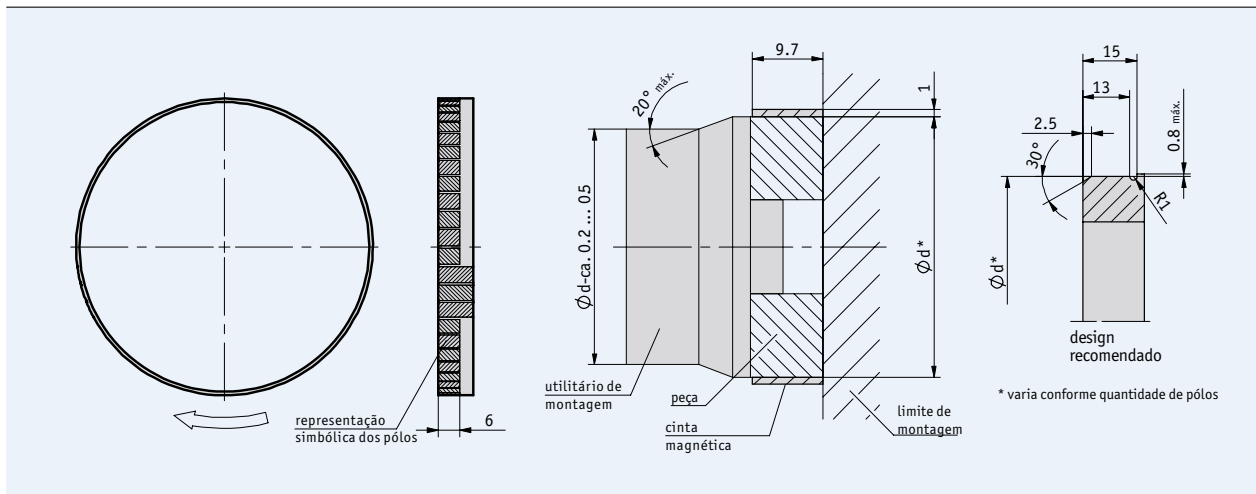

5.4

Dados mecânicos

Componente	Dados técnicos	Informação adicional
Comprimento do pólo	2 mm	
Faixa de medição	360°	
Largura	10 mm	
Espessura	1 mm	sem fita superior de proteção
Temperatura de trabalho	-20 ... +70 °C	
Temperatura de armazenamento	-20 ... +70 °C	
Umidade	100 % rh	condensação permitida
Tipo de montagem	pré-colada	recomendamos o uso da cola: <i>Uhu Plus 300 Endfest</i>

Dimensões

Pólos	50	64	100	230
Diâmetro d (mm)	30.7 ±0.03	39.6 ±0.03	62.6 ±0.03	144.7 ±0.03
Diâmetro com MBR200 (mm)	32.7	41.6	64.6	146.7
Circunferência com MBR200 (mm)	102.73	130.69	202.95	460.87
Velocidade máxima n (rpm)	14560	11450	7380	3250

■ Pulsos/revolução

		Número de pólos 50	Número de pólos 64	Número de pólos 100	Número de pólos 230
Fator de escala	20	1000	1280	2000	4600
do sensor	16	800	1024	1600	3680
	10	500	640	1000	2300
	8	400	512	800	1840
	5	250	320	500	1150
	4	200	256	400	920
	1	50	64	100	230

Os dados da tabela aplica-se na combinação da cinta magnética MBR200 com o sensor MSK210

■ Tabela de definições

Componente	Ordem dos dados	Especificações	Informação adicional
Número de pólos	50	A	50 pólos
	64		64 pólos
	100		100 pólos
	230		230 pólos
			outros à pedido
Ponto de referência	O	B	sem
	M		com

■ Ordem do código

MBR200 - -
A B

Modelo: MBR200



Informação adicional:

Descrição e detalhes técnicos
 Overview do produto

Pág. 140 cont.
 Pág. 4 cont.